



**RPEW1003MO CA5020** пластина для фрез

Код: 07221

**1 446 Т** с НДС (за 1шт.)

Бренд: CNCM



## ОПИСАНИЕ

Сменная твердосплавная пластина по металлу RPEW. Круглая. Группа обрабатываемых материалов по ISO: P.  
Круглые твердосплавные пластины для фрезерования RPEW.

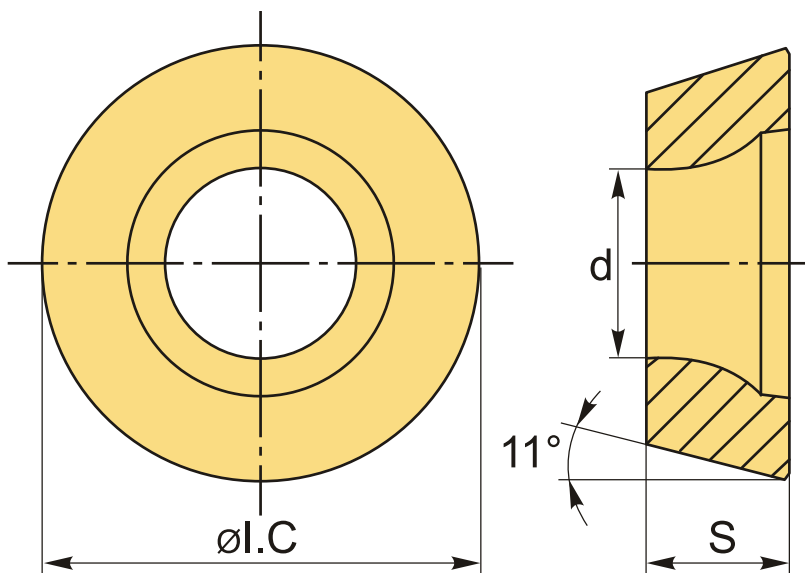

## ТЕХНИЧЕСКИЕ ХАРАКТЕРИСТИКИ

Бренд:	CNCM
Вид обработки:	L (чистовая) M (получистовая)
Марка:	RPEW
Вид пластины:	твердосплавные
Тип пластины (форма):	R-круглая
Размер пластины:	10

Обр-мый материал:	P (сталь)
Сплав фрезерования:	CA5020
ØI.C:	10 мм
S:	3.18 мм
d:	4.5 мм
Вес:	0.005 кг
Вес:	0.005 кг

