



СТJNR2020K16 резец для наружного точения

Код: 07209

**14 533 Т** с НДС (за 1 шт.)

Бренд: CNCM



## ОПИСАНИЕ

Резец токарный для наружного точения по металлу со сменными пластинами. Для пластин TN\*\* 1607\*\*. Державка токарная с креплением типа С (прижим прихватом сверху). С углом в плане 93°.

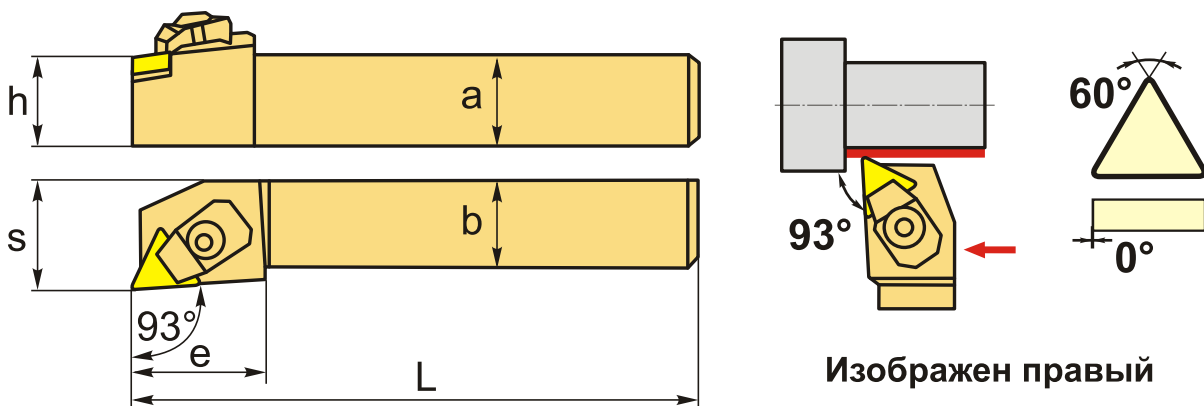

Изображен правый

## ТЕХНИЧЕСКИЕ ХАРАКТЕРИСТИКИ

Бренд:	CNCM
Подходящие пластины:	TN**1607**
Марка резца:	СТJNR/L
Вид точения:	наружное
Исполнение:	Правое
Система крепления:	С - прижим прихватом сверху (керам. пластины)
Сечение, а x b:	20x20 мм
Длина, L:	125 (К) мм
Размер устанавливаемой пластины:	16

Форма устанавливаемой пластины:

T-треугольная

e: 30 мм

h: 20 мм

S: 25 мм

Вес: 0.450 кг

Вес: 0.450 кг

