



АРКТ11Т308-GM CA5220 пластина для фрез

Код: 07070

3 215 ₸ с НДС (за 1шт.)

Бренд: CNCM



ОПИСАНИЕ

Сменная твердосплавная пластина для фрезерования **АРКТ**. Группа обрабатываемых металлов по **ISO: M, S, H**.

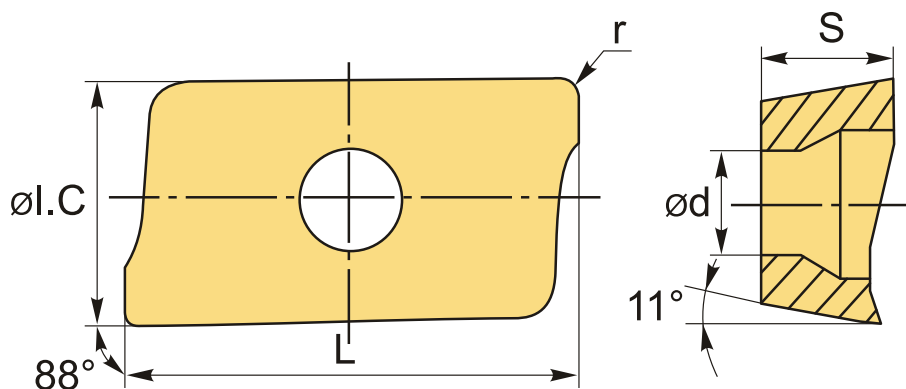

ТЕХНИЧЕСКИЕ ХАРАКТЕРИСТИКИ

Бренд:	CNCM
Вид обработки:	M (получистовая)
Марка:	АРКТ
Вид пластины:	твердосплавные
Тип пластины (форма):	A-прямоугольная 80-85°
Размер пластины:	11
Обр-мый материал:	M (нержавеющая сталь) S (жаропрочные) H (твердые материалы)
Радиус, r:	0.8 мм
Сплав фрезерования:	CA5220

L: 12.24 мм

øI.C: 6.5 мм

S: 3.6 мм

d: 2.8 мм

Bec: 0.002 кг

Bec: 0.002 кг

