



**АРКТ11Т304-GM CA5220 пластина  
твердосплавная**

Код: 07069

**3 175 ₮** с НДС (за 1шт.)

Бренд: CNCM



## ОПИСАНИЕ

Сменная твердосплавная пластина фрезерованная **АРКТ**. Группа обрабатываемых металлов по **ISO: M, S, H**.

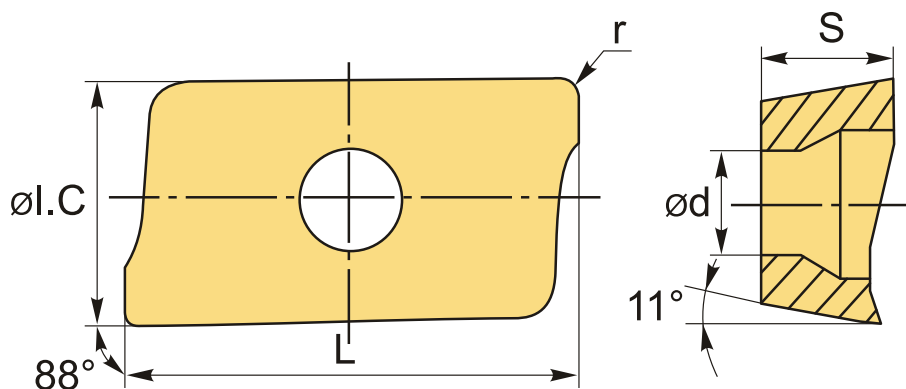

## ТЕХНИЧЕСКИЕ ХАРАКТЕРИСТИКИ

Бренд:	CNCM
Вид обработки:	M (получистовая)
Марка:	АРКТ
Вид пластины:	твердосплавные
Тип пластины (форма):	A-прямоугольная 80-85°
Размер пластины:	11
Обр-мый материал:	M (нержавеющая сталь) S (жаропрочные) H (твердые материалы)
Радиус, r:	0.4 мм
Сплав фрезерования:	CA5220

L: 12.24 мм

ØI.C: 6.5 мм

S: 3.6 мм

d: 2.8 мм

Bec: 0.002 кг

Bec: 0.002 кг

