



RF01.10W20.025.02 фреза со сменными круглыми пластинами

Код: 06581

26 352 Т с НДС (за 1 шт.)

Бренд: CNCM



ОПИСАНИЕ

Фреза со сменными круглыми пластинами по металлу для фрезерного станка. Является аналогом фрезы FMR01-025-XP20-RC10-02. Подходит для обработки искривленных поверхностей матриц. Диаметр - 25 мм. Для пластин RCKT10T3M0-DM.

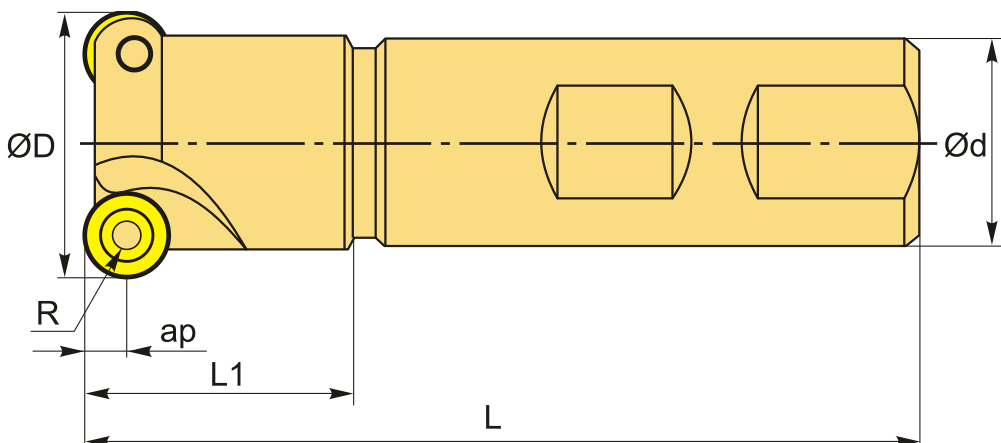

ТЕХНИЧЕСКИЕ ХАРАКТЕРИСТИКИ

Бренд:	CNCM
Каналы для СОЖ:	Нет
Марка фрезы с пластинами:	RF01 (K)
Назначение фрезы:	Торцевая фреза Фрезерование уступов Радиусная (Профильная) фреза
Тип хвостовика:	Weldon
Марка фрезы:	RF01 (K)
Вид фрезы:	со сменными пластинами

Подходящие пластины:

RCKT10T3**

Угол фрезы/пластины:

круглая °

∅D фрезы:

25 мм

Тип фрезы:

концевая

ap:

5 мм

∅d:

20 мм

Количество зубьев:

2

L:

100 мм

L1:

30 мм

R:

5 мм

Особенности фрезы:

Врезание под углом
Круговая интерполяция

Комплект пластин:

Приобретаются отдельно

Вес:

0.266 кг

Вес:

0.266 кг

