



PF09.08B32.100.08 фреза торцевая насадная со сменными пластинами

Код: 06563

182 830 Т с НДС (за 1 шт.)

Бренд: CNCM



ОПИСАНИЕ

Фреза торцевая насадная со сменными пластинами по металлу для фрезерного станка. Угол в плане 90°. Диаметр - 100 мм. Для пластин XNEX0806 (SECO).

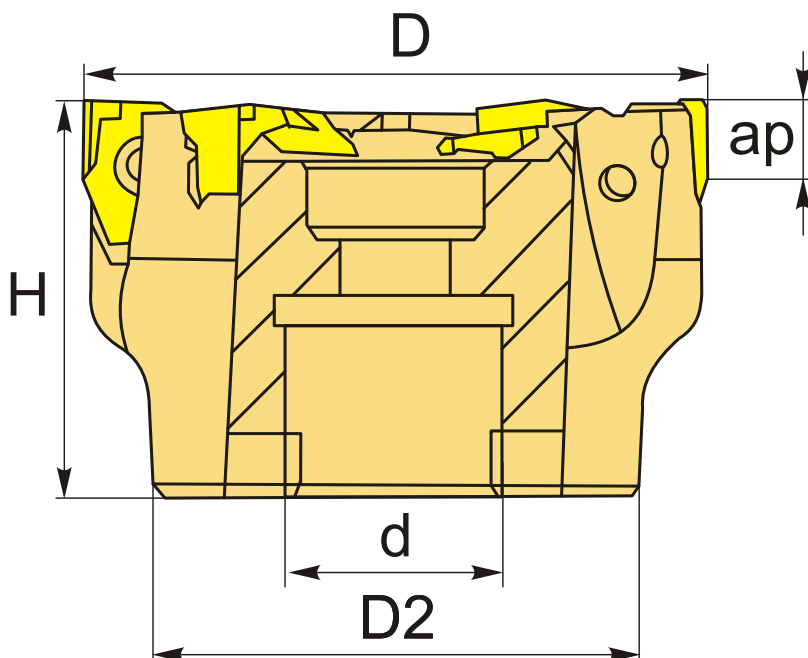

ТЕХНИЧЕСКИЕ ХАРАКТЕРИСТИКИ

Бренд:	CNCM
Каналы для СОЖ:	Нет
Марка фрезы с пластинами:	PF09
Назначение фрезы:	Радиусная (Профильная) фреза
Тип хвостовика:	Отверстие (насадная)
Марка фрезы:	PF09

Вид фрезы:	со сменными пластинами
Подходящие пластины:	XNEX0806
Совместимость с пластинами брендов:	SECO
Угол фрезы/пластины:	90 °
∅D фрезы:	100 мм
Тип фрезы:	насадная
ap:	6 мм
∅D2:	70 мм
∅d:	32 мм
H:	50 мм
Количество зубьев:	8
Комплект пластин:	Приобретаются отдельно
Вес:	1.394 кг
Вес:	1.394 кг

