



PE11.10A22.050.06 фреза торцевая насадная со сменными пластинами

Код: 06557

61 711 Т с НДС (за 1 шт.)

Бренд: CNCM



ОПИСАНИЕ

Фрезы торцевые насадные со сменными пластинами по металлу для фрезерного станка. Фрезы с углом в плане 90°. Диаметр - 50 мм. Для пластин APKT100304PDER (СДБП, CNCM, Iscar).

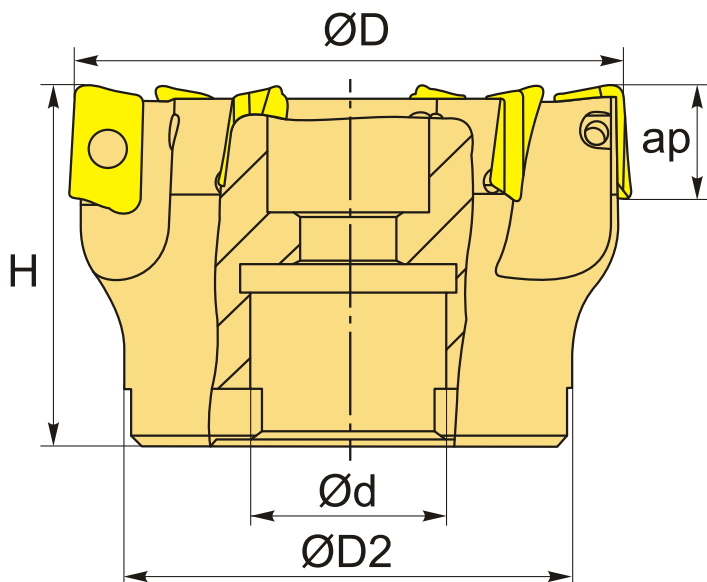

ТЕХНИЧЕСКИЕ ХАРАКТЕРИСТИКИ

Бренд:	CNCM
Каналы для СОЖ:	Нет
Марка фрезы с пластинами:	PE11
Назначение фрезы:	Фрезерование уступов Пазовая фреза
Тип хвостовика:	Отверстие (насадная)
Марка фрезы:	PE11

Вид фрезы:	со сменными пластинами
Подходящие пластины:	АРКТ1003**
Совместимость с пластинами брендов:	CNCM СДБП Iscar
Угол фрезы/пластины:	90 °
∅D фрезы:	50 мм
Тип фрезы:	насадная
ap:	8 мм
∅D2:	40 мм
∅d:	22 мм
H:	40 мм
Количество зубьев:	6
Особенности фрезы:	Врезание под углом Круговая интерполяция Плунжерная
Комплект пластин:	Приобретаются отдельно
Вес:	0.340 кг
Вес:	0.340 кг

