

**AF02.12A22.050.03 фреза торцевая насадная со сменными пластинами**

Код: 06521

**28 896 Т** с НДС (за 1 шт.)

Бренд: CNCM



## ОПИСАНИЕ

Фреза торцевая насадная со сменными пластинами по металлу для фрезерного станка. Угол в плане 45°. Диаметр - 50 мм. Является аналогом фрезы FMA02-050-A22-SE12-03. Для пластин SE\*T12T3 (СДБП).

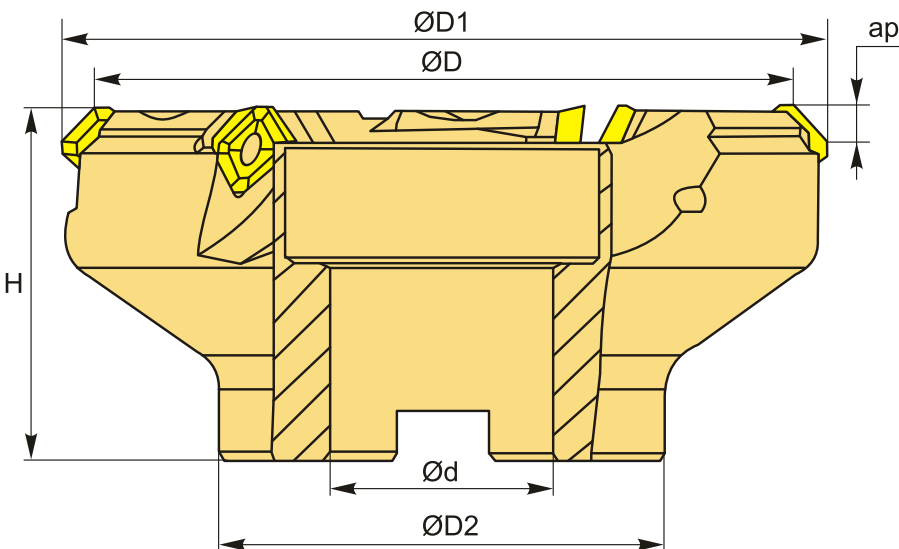

## ТЕХНИЧЕСКИЕ ХАРАКТЕРИСТИКИ

Бренд:	CNCM
Каналы для СОЖ:	Нет
Марка фрезы с пластинами:	AF02
Назначение фрезы:	Торцевая фреза Фасочная фреза
Тип хвостовика:	Отверстие (насадная)
Марка фрезы:	AF02
Вид фрезы:	со сменными пластинами

Подходящие пластины:

SE\*T12T3

Совместимость с пластинами брендов:	СДБП
Угол фрезы/пластины:	45 °
∅D фрезы:	50 мм
Тип фрезы:	насадная
∅D1:	62.4 мм
ap:	6 мм
∅D2:	40 мм
∅d:	22 мм
H:	40 мм
Количество зубьев:	3
Комплект пластин:	Приобретаются отдельно
Вес:	0.686 кг
Вес:	0.686 кг

