



AF02.12B32.100.05 фреза торцевая насадная со сменными пластинами

Код: 06519

57 785 ₮ с НДС (за 1 шт.)

Бренд: CNCM



ОПИСАНИЕ

Фреза торцевая насадная со сменными пластинами по металлу для фрезерного станка. Угол в плане 45°. Диаметр - 100 мм. Является аналогом фрезы FMA02-100-B32-SE12-05. Для пластин SE*Т12Т3 (СДБП).

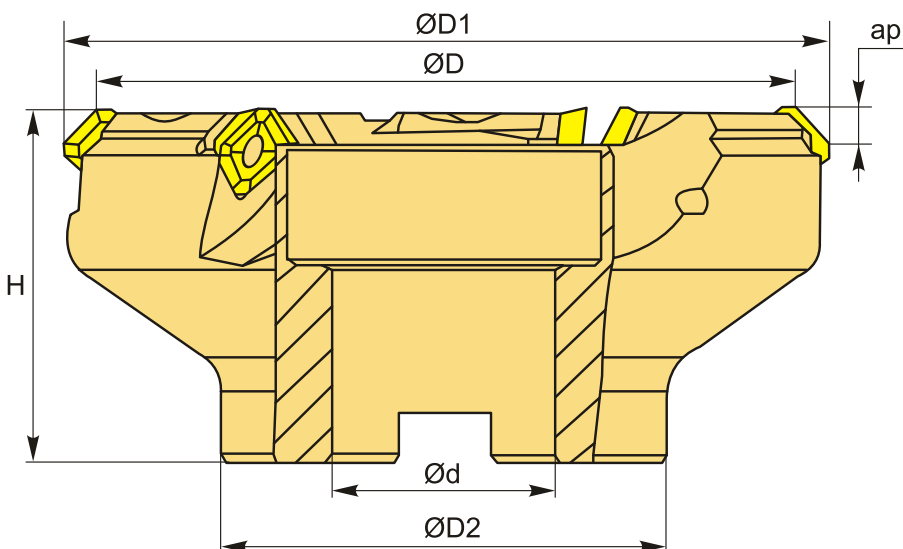

ТЕХНИЧЕСКИЕ ХАРАКТЕРИСТИКИ

Бренд:	CNCM
Каналы для СОЖ:	Нет
Марка фрезы с пластинами:	AF02
Назначение фрезы:	Торцевая фреза Фасочная фреза
Тип хвостовика:	Отверстие (насадная)
Марка фрезы:	AF02
Вид фрезы:	со сменными пластинами

Подходящие пластины:

SE*T12T3

Совместимость с пластинами брендов:	СДБП
Угол фрезы/пластины:	45 °
∅D фрезы:	100 мм
Тип фрезы:	насадная
∅D1:	112.4 мм
ap:	6 мм
∅D2:	70 мм
∅d:	32 мм
H:	50 мм
Количество зубьев:	5
Комплект пластин:	Приобретаются отдельно
Вес:	1.780 кг
Вес:	1.780 кг

