



PT01.08W32.032.02.H14 фреза пазовая со сменными пластинами

Код: 06329

44 682 Т с НДС (за 1 шт.)

Бренд: CNCM



ОПИСАНИЕ

T образная фреза по металлу грибковая для T-образных пазов, со сменными пластинами. Является аналогом фрезы TMR01-032-XP32-MP08-02. Для пластин MPHT080305-DM.

Общее количество мест для пластин 4 шт, минимально эффективное количество по рекомендации производителя 2 шт.

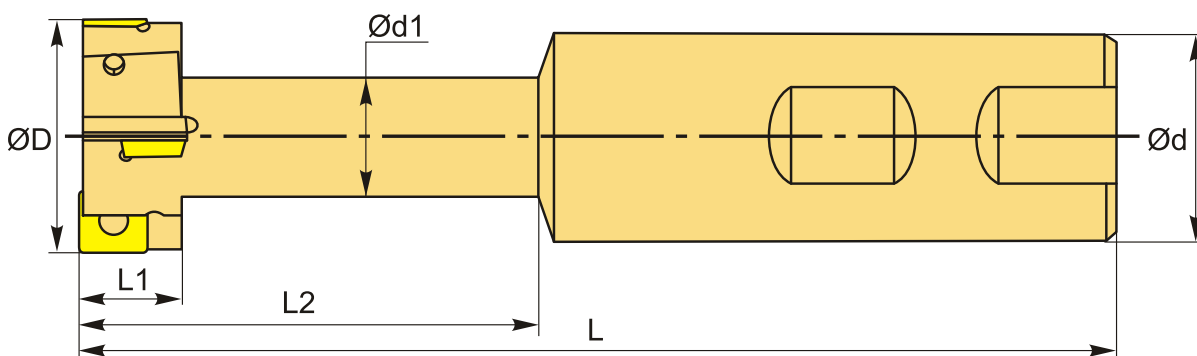

ТЕХНИЧЕСКИЕ ХАРАКТЕРИСТИКИ

Бренд:	CNCM
L2:	45 мм
Каналы для СОЖ:	Нет
Марка фрезы с пластинами:	PT01 (K)
Назначение фрезы:	Грибковая для T-образных пазов
Тип хвостовика:	Weldon
Марка концевой фрезы:	PT01 (K)
Вид фрезы:	со сменными пластинами

Подходящие пластины:	МРНТ0803**
Угол фрезы/пластины:	90 °
∅D фрезы:	32 мм
∅d:	32 мм
Количество зубьев:	4
L:	110 мм
L1:	14 мм
d1:	15 мм
Ширина паза:	14
Комплект пластин:	Приобретаются отдельно
Вес:	0.530 кг
Вес:	0.530 кг

