



**PT01.06W25.025.01.H11 фреза пазовая со сменными пластинами**

Код: 06328

**28 896 Т** с НДС (за 1 шт.)

Бренд: CNCM



## ОПИСАНИЕ

Т-образная фреза по металлу грибковая для Т-образных пазов, со сменными пластинами. Является аналогом фрезы TMR01-025-XP25-MR06-01. Для пластин MRHT060304-DM.

Общее количество мест для пластин 2 шт, минимально эффективное количество по рекомендации производителя 1 шт.

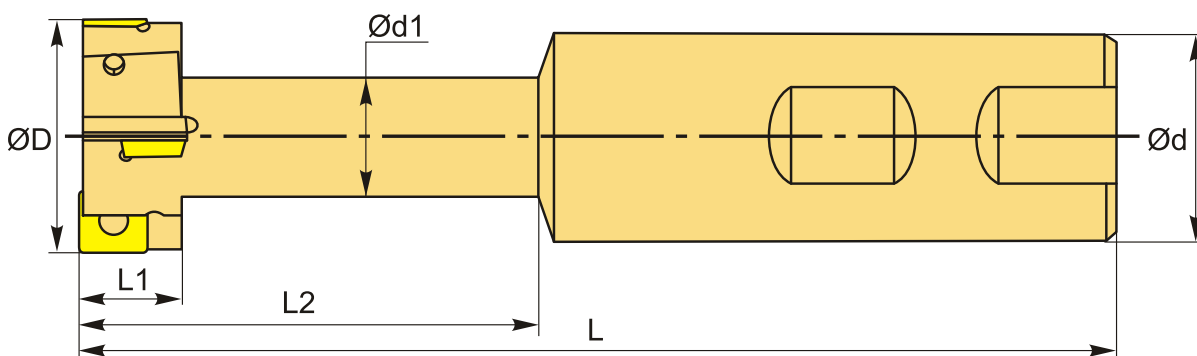

## ТЕХНИЧЕСКИЕ ХАРАКТЕРИСТИКИ

Бренд:	CNCM
L2:	35 мм
Каналы для СОЖ:	Нет
Марка фрезы с пластинами:	PT01 (K)
Назначение фрезы:	Грибковая для Т-образных пазов
Тип хвостовика:	Weldon
Марка концевой фрезы:	PT01 (K)
Вид фрезы:	со сменными пластинами

Подходящие пластины:	MPHT0603**
Угол фрезы/пластины:	90 °
∅D фрезы:	25 мм
∅d:	25 мм
Количество зубьев:	2
L:	100 мм
L1:	11 мм
d1:	12 мм
Ширина паза:	11
Комплект пластин:	Приобретаются отдельно
Вес:	0.322 кг
Вес:	0.322 кг

