



PE02.11W32.040.02 фреза концевая со сменными пластинами

Код: 06324

104 373 Т с НДС (за 1 шт.)

Бренд: CNCM



ОПИСАНИЕ

Фреза концевая со сменными пластинами по металлу для фрезерного станка. Угол в плане 90°. Диаметр - 40 мм. Длиннокромочная фреза для пластин АРКТ11ТЗ**.

Общее количество мест для пластин 12 шт, минимально эффективное количество по рекомендации производителя 2 шт.

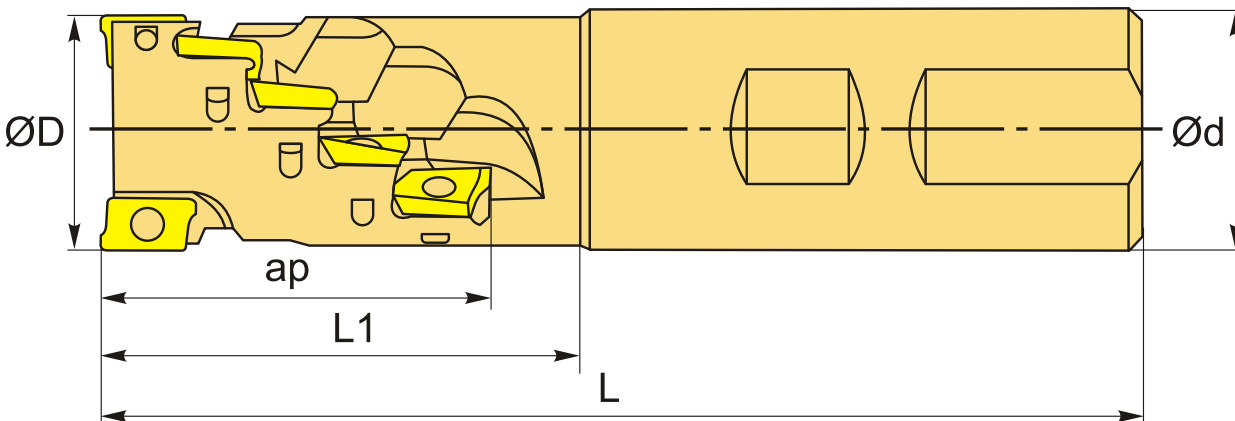

ТЕХНИЧЕСКИЕ ХАРАКТЕРИСТИКИ

Бренд:	CNCM
Каналы для СОЖ:	Нет
Марка фрезы с пластинами:	PE02 (K)
Назначение фрезы:	Торцевая фреза Фрезерование уступов Радиусная (Профильная) фреза
Тип хвостовика:	Weldon
Марка концевой фрезы:	PE02 (K)

Вид фрезы:	со сменными пластинами
Подходящие пластины:	АРКТ11ТЗ**
Угол фрезы/пластины:	90 °
∅D фрезы:	40 мм
Тип фрезы:	концевая
ap:	55 мм
∅d:	32 мм
Количество зубьев:	2
L:	150 мм
L1:	75 мм
Особенности фрезы:	Кукуруза (длиннокромочная)
Комплект пластин:	Приобретаются отдельно
Вес:	1.086 кг
Вес:	1.086 кг

