



PE02.11W32.032.02 фреза концевая со сменными пластинами

Код: 06323

74 717 Т с НДС (за 1 шт.)

Бренд: CNCM



ОПИСАНИЕ

Фреза концевая со сменными пластинами по металлу для фрезерного станка. Угол в плане 90°. Диаметр - 32 мм. Аналог EMR04-032-XP32-AP11-02. Кукурузные фрезы для пластин APKT11T3**.

Общее количество мест для пластин 10 шт, минимально эффективное количество по рекомендации производителя 2 шт.

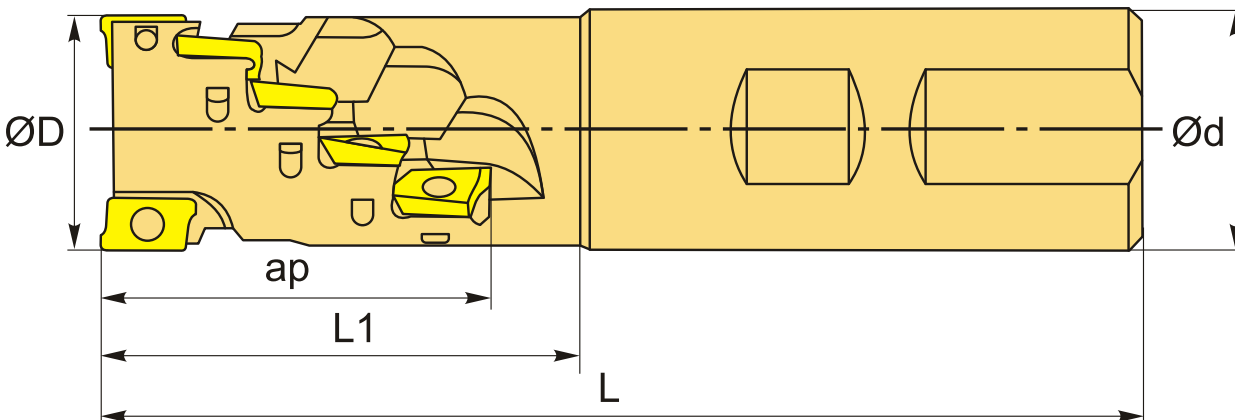

ТЕХНИЧЕСКИЕ ХАРАКТЕРИСТИКИ

Бренд:	CNCM
Каналы для СОЖ:	Нет
Марка фрезы с пластинами:	PE02 (K)
Назначение фрезы:	Торцевая фреза Фрезерование уступов Радиусная (Профильная) фреза
Тип хвостовика:	Weldon
Марка концевой фрезы:	PE02 (K)
Вид фрезы:	со сменными пластинами

Подходящие пластины:

APKT11T3**

Угол фрезы/пластины: 90 °

ØD фрезы: 32 мм

ap: 48 мм

Ød: 32 мм

Количество зубьев: 2

L: 140 мм

L1: 65 мм

Особенности фрезы: Кукуруза (длиннокромочная)

Комплект пластин: Приобретаются отдельно

Вес: 0.792 кг

Вес: 0.792 кг

