

PE01.16B40.160.10 фреза торцевая насадная со сменными пластинами

Код: 06322

105 472 Т с НДС (за 1 шт.)

Бренд: CNCM



ОПИСАНИЕ

Фреза торцевая насадная со сменными пластинами по металлу для фрезерного станка. Угол в плане 90°. Диаметр - 160 мм. Для пластин APKT1604** (СДБП).

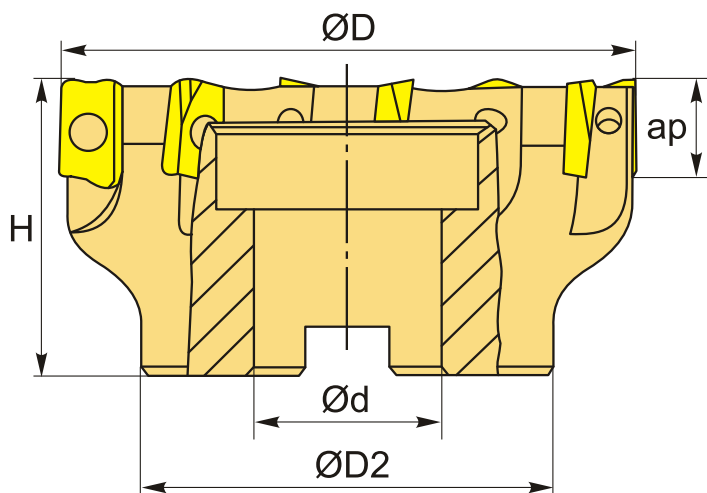

ТЕХНИЧЕСКИЕ ХАРАКТЕРИСТИКИ

| | |
|---------------------------|--|
| Бренд: | CNCM |
| Каналы для СОЖ: | Нет |
| Марка фрезы с пластинами: | PE01 |
| Назначение фрезы: | Торцевая фреза Фрезерование уступов |
| Тип хвостовика: | Отверстие (насадная) |
| Марка фрезы: | PE01 |
| Вид фрезы: | со сменными пластинами |

Подходящие пластины:

APKT1604**

Совместимость с пластинами брендов:

ChipsFly
Deskar
Intool
Microbor
СДБП

Угол фрезы/пластины:

90 °

∅D фрезы:

160 мм

Тип фрезы:

насадная

ap:

15.5 мм

∅D2:

100 мм

∅d:

40 мм

H:

63 мм

Количество зубьев:

10

Особенности фрезы:

Врезание под углом
Круговая интерполяция
Плунжерная

Комплект пластин:

Приобретаются отдельно

Вес:

5.130 кг

Вес:

5.130 кг

