

PE01.11B32.100.10 фреза торцевая насадная со сменными пластинами

Код: 06316

85 930 Т с НДС (за 1 шт.)

Бренд: CNCM



ОПИСАНИЕ

Фреза торцевая насадная со сменными пластинами по металлу для фрезерного станка. Угол в плане 90°. Диаметр - 100 мм. Является аналогом фрезы EMP02-100-B32-AP11-10. Для пластин APKT11T3**.

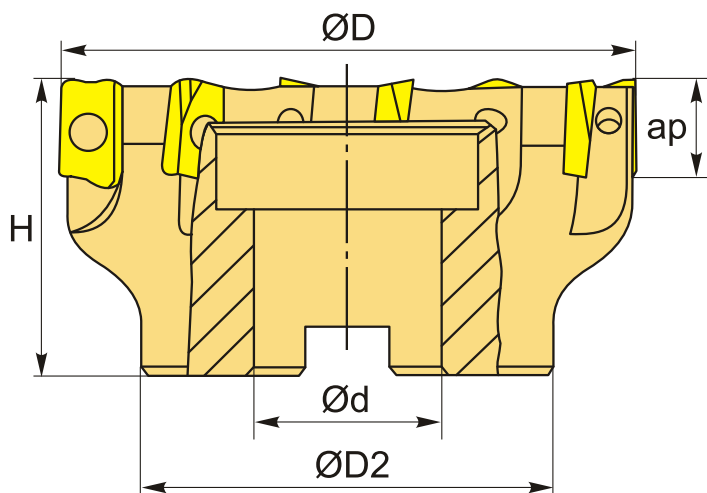

ТЕХНИЧЕСКИЕ ХАРАКТЕРИСТИКИ

Бренд:	CNCM
Каналы для СОЖ:	Нет
Марка фрезы с пластинами:	PE01
Назначение фрезы:	Торцевая фреза Фрезерование уступов
Тип хвостовика:	Отверстие (насадная)
Марка фрезы:	PE01
Вид фрезы:	со сменными пластинами

Подходящие пластины:

АРКТ11ТЗ**

Угол фрезы/пластины: 90 °

∅D фрезы: 100 мм

Тип фрезы: насадная

ap: 11 мм

∅D2: 70 мм

∅d: 32 мм

H: 50 мм

Количество зубьев: 10

Особенности фрезы: Врезание под углом
Круговая интерполяция
Плунжерная

Комплект пластин: Приобретаются отдельно

Вес: 1.628 кг

Вес: 1.628 кг

