



F40-MKD3 Держатель VDI с выколоткой для инструмента с конусом Морзе №3

Код: 06062

61 170 Т с НДС (за 1 шт.)

Бренд: CNCM



ОПИСАНИЕ

Держатель VDI тип F, для закрепления сверл с Конусом Морзе с лапкой. Размер хвостовика оправки VDI40. Наружный подвод СОЖ, направление потока регулируется поворотом шарика. Инструмент в оснастке закрепляется заклиниванием, а заменяется выбиванием специальным клиновидным штифтом через паз патрона. Штифт приобретается отдельно.

Обратите внимание! Держатель поставляется в двух вариантах с выколоткой с боку или без выколотки с боку.

Вспомогательный инструмент стандарта VDI позволяет быстро заменить и наладить инструмент, подходит для любого производителя, взаимозаменяемый.

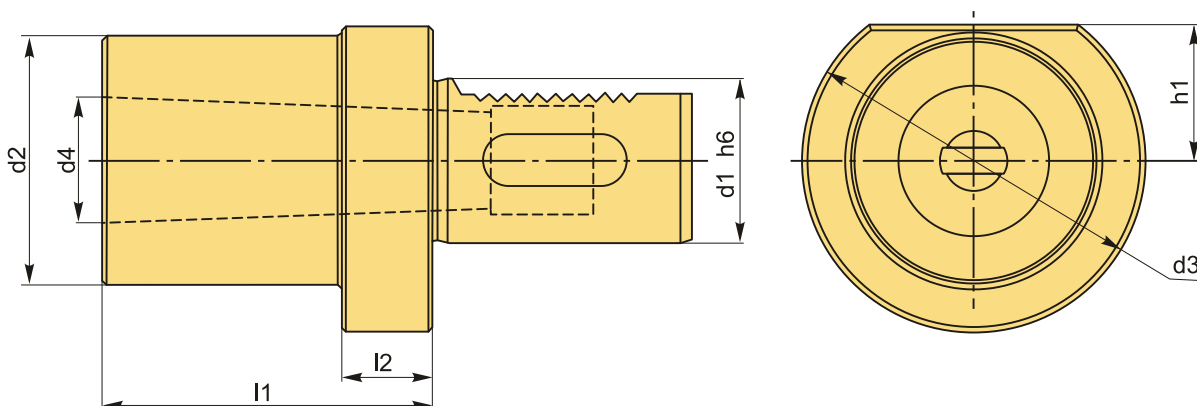

ТЕХНИЧЕСКИЕ ХАРАКТЕРИСТИКИ

Бренд:	CNCM
Испол.:	-
Конус Морзе:	3
Серия держателя:	F
Тип держателя:	Стационарный
b1:	- мм

b2:	- мм
b3:	- мм
d1:	40 мм
d2:	58 мм
d3:	83 мм
d4:	23.825 мм
h1:	32.5 мм
h5:	- мм
h6:	- мм
l1:	36 мм
l2:	22 мм
l3:	- мм
Вес:	1.528 кг
Габариты (длина/ширина/высота):	14x9x9 см
Вес:	1.528 кг

