



ANGX110508PNR-NU IPM8520 пластина для фрез

Код: 06020

**7 157 Т** с НДС (за 1шт.)

Бренд: Intool



## ОПИСАНИЕ

Сменная твердосплавная пластина для фрезерования ANGX. Прямоугольная. Группа обрабатываемых материалов по ISO: P, M.

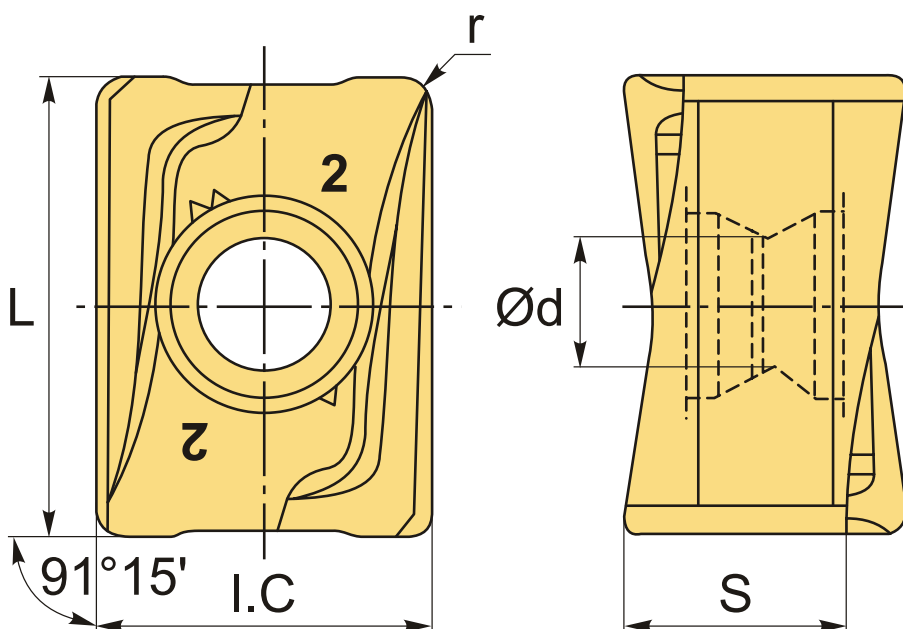

## ТЕХНИЧЕСКИЕ ХАРАКТЕРИСТИКИ

Бренд:	Intool
Вид обработки:	M (получистовая)
Марка:	ANGX
Вид пластины:	твердосплавные
Тип пластины (форма):	A-прямоугольная 80-85°
Размер пластины:	11

Обр-мый материал:	Р (сталь) М (нержавеющая сталь)
-------------------	------------------------------------

Радиус, г:	0.8 мм
------------	--------

Сплав фрезерования:	IPM8520
---------------------	---------

L:	11.85 мм
----	----------

ØI.C:	8.4 мм
-------	--------

S:	5.7 мм
----	--------

d:	3.5 мм
----	--------

Вес:	0.006 кг
------	----------

Вес:	0.006 кг
------	----------

