



PE02.11W25.025.02 фреза концевая со сменными пластинами

Код: 05414

59 958 Т с НДС (за 1 шт.)

Бренд: CNCM



ОПИСАНИЕ

Фреза кукуруза концевая со сменными пластинами по металлу для фрезерного станка. Угол в плане 90°. Диаметр - 25 мм. Аналог EPR04-020-XP20-AP11-01. Длиннокромочная фреза для пластин APKT11T3**.

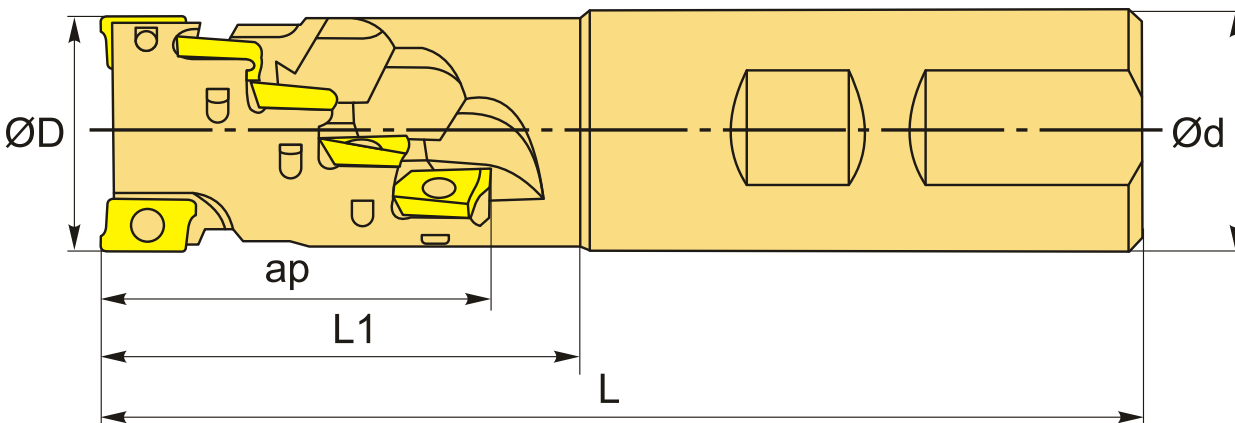

ТЕХНИЧЕСКИЕ ХАРАКТЕРИСТИКИ

Бренд:	CNCM
Каналы для СОЖ:	Нет
Марка фрезы с пластинами:	PE02 (K)
Назначение фрезы:	Торцевая фреза Фрезерование уступов Радиусная (Профильная) фреза
Тип хвостовика:	Weldon
Марка концевой фрезы:	PE02 (K)
Вид фрезы:	со сменными пластинами

Подходящие пластины:

APKT11T3**

Угол фрезы/пластины: 90 °

∅D фрезы: 25 мм

Тип фрезы: концевая

ap: 39 мм

∅d: 25 мм

Количество зубьев: 2

L: 130 мм

L1: 55 мм

Особенности фрезы: Кукуруза (длиннокромочная)

Комплект пластин: Приобретаются отдельно

Вес: 0.440 кг

Вес: 0.440 кг

