

**RT16.01W-AG55 CAG215** пластина резьбовая  
твердосплавная, неполный профиль 55°

Код: 04093

**4 871 ₸** с НДС (за 1шт.)

Бренд: ChipsFly

@chipsFly



## ОПИСАНИЕ

Сменная твердосплавная пластина RT16.01W-AG55 CAG215 по металлу. Для нарезания резьбы неполного профиля 55°. Наружная резьба, правое исполнение. Шаг резьбы 48-8 ниток/д.

Группа обрабатываемых материалов по ISO: P, M, K, N, S, H.

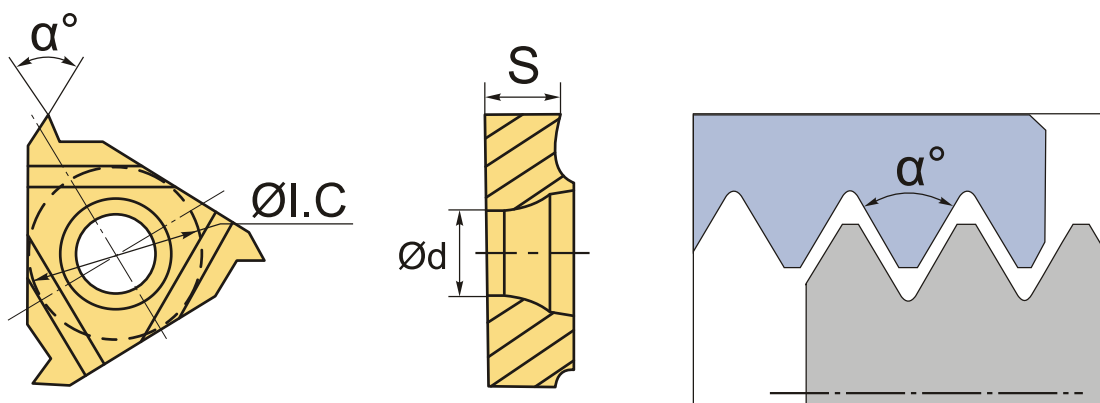

## ТЕХНИЧЕСКИЕ ХАРАКТЕРИСТИКИ

Бренд:	ChipsFly
Марка:	RT
Вид пластины:	твердосплавные
Размер пластины:	16
Обр-мый материал:	P (сталь) M (нержавеющая сталь) K (чугун) N (цветные металлы) S (жаропрочные) H (твердые материалы)
Тип:	наружная

Исполнение:	правое
Шаг резьбы:	48-8 ниток/д
ØI.C:	9.525 мм
S:	3.97 мм
d:	4.4 мм
α°:	55 °
Резьбовой сплав:	CAG215
Вес:	0.006 кг
Вес:	0.006 кг

