



VCGX110302-TX CD115 пластина для точения

Код: 01450

3 223 ₸ с НДС (за 1шт.)

Бренд: ChipsFly

@chipsFly



ОПИСАНИЕ

Сменная металлокерамическая пластина по металлу VCGX. Ромбическая 35°. Группа обрабатываемых материалов по ISO: N, S.

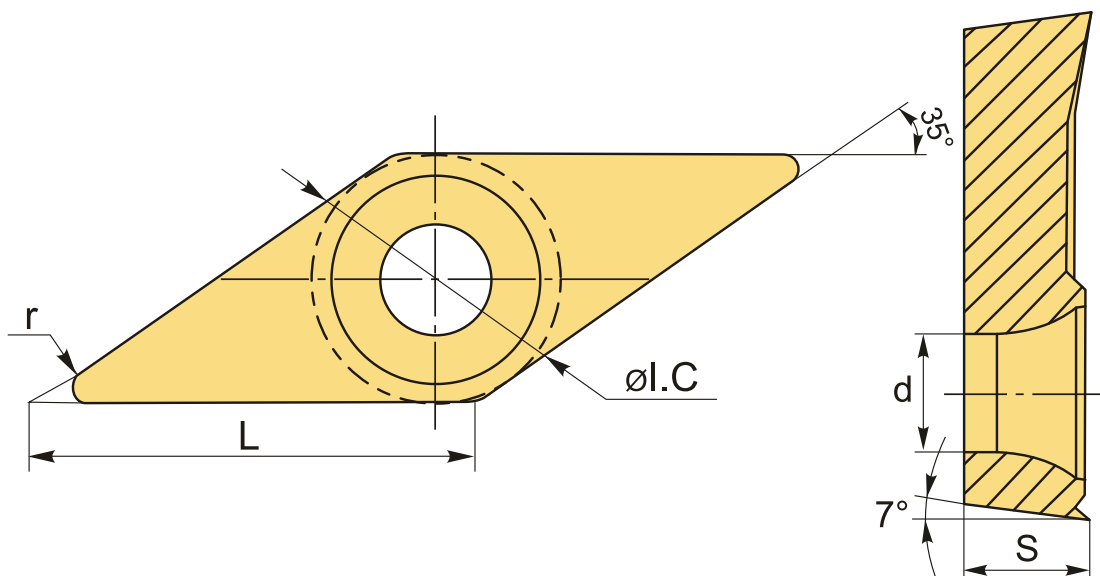

ТЕХНИЧЕСКИЕ ХАРАКТЕРИСТИКИ

Бренд:	ChipsFly
Вид обработки:	L (чистовая) M (получистовая)
Марка:	VCGX
Вид пластины:	твердосплавные
Тип пластины (форма):	V-ромбическая 35°
Задний угол:	C-7°
Размер пластины:	11

Обр-мый материал:

N (цветные металлы)
S (жаропрочные)

Стружкойлом точения:	TX-ChipsFly
Радиус, г:	0.2 мм
Сплав:	CD115
L:	11 мм
øI.C:	6.35 мм
S:	3.18 мм
d:	2.8 мм
Вес:	0.004 кг
Вес:	0.004 кг

