



MPHT120408-KU IPM8520 пластина для фрез

Код: 03845

**4 944 ₮** с НДС (за 1шт.)

Бренд: Intool



## ОПИСАНИЕ

Сменная твердосплавная пластина фрезерная по металлу. Ромбическая 86°. Группа обрабатываемых материалов по ISO: P, M.

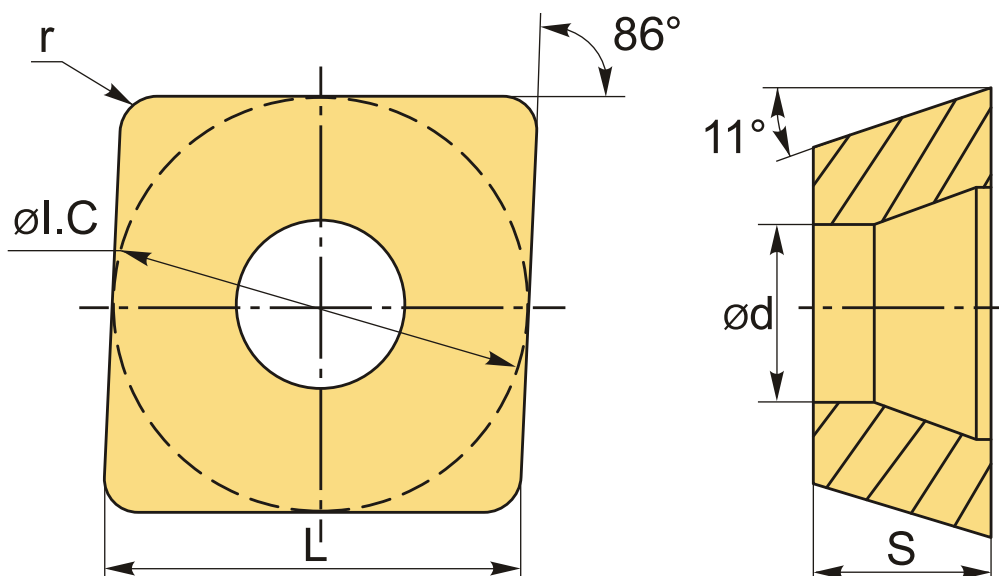

## ТЕХНИЧЕСКИЕ ХАРАКТЕРИСТИКИ

Бренд:	Intool
Вид обработки:	M (получистовая)
Марка:	MPHT
Вид пластины:	твердосплавные
Тип пластины (форма):	M-ромбическая 86°
Размер пластины:	12

Обр-мый материал:

Р (сталь)  
М (нержавеющая сталь)

Радиус, г:

0.8 мм

Сплав фрезерования:

IPM8520

L:

12.7 мм

ØI.C:

12.7 мм

S:

4.76 мм

d:

5.56 мм

Вес:

0.006 кг

Вес:

0.006 кг

