



**PTGNL2020K11 резец для наружного точения**

Код: 04615

**14 541 ₸** с НДС (за 1 шт.)

Бренд: CNCМ



## ОПИСАНИЕ

Резец токарный для наружного точения по металлу со сменными пластинами. Для пластин TN\*\*1103\*\*. Державка токарная с креплением типа Р (прижим рычагом за отверстие). С углом в плане 90°.

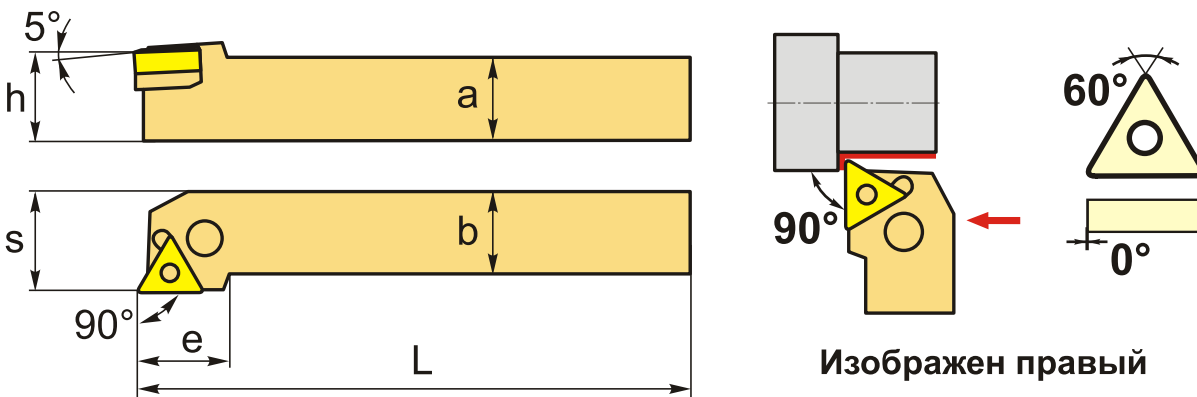

## ТЕХНИЧЕСКИЕ ХАРАКТЕРИСТИКИ

Бренд:	CNCМ
Подходящие пластины:	TN**1103**
Марка резца:	PTGNR/L
Вид точения:	наружное
Исполнение:	Левое
Система крепления:	Р - прижим рычагом за отверстие
Сечение, а x b:	20x20 мм
Длина, L:	125 (К) мм
Размер устанавливаемой пластины:	11
Форма устанавливаемой пластины:	Т-треугольная

e:	19 мм
h:	20 мм
S:	25 мм
Вес:	0.418 кг
Вес:	0.418 кг

