



MTFNL1616H16 резец для наружного точения

Код: 04214

9 872 Т с НДС (за 1шт.)

Бренд: CNCМ



ОПИСАНИЕ

Резец токарный для наружного точения по металлу со сменными пластинами. Для пластин TN**1604**. Державка токарная с креплением типа М (прижим клин-прихватом сверху). С углом в плане 90°.

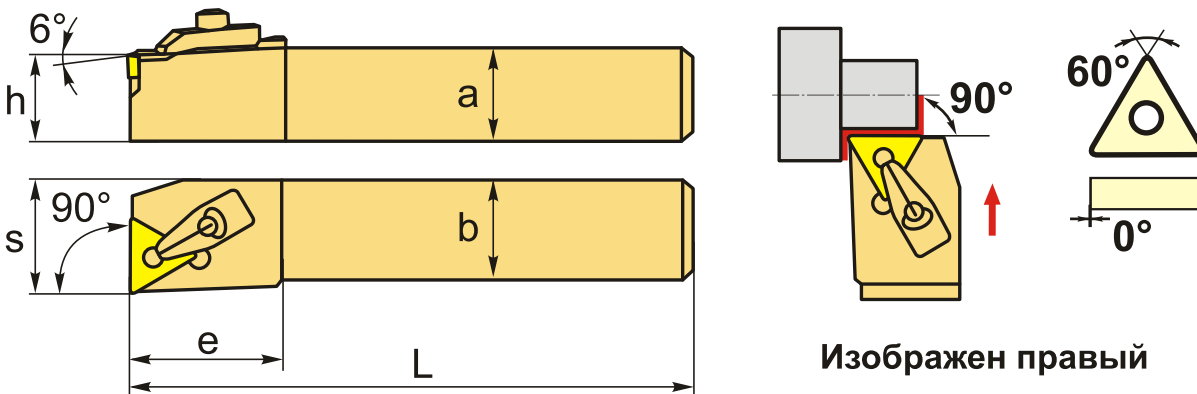

ТЕХНИЧЕСКИЕ ХАРАКТЕРИСТИКИ

Бренд:	CNCM
Подходящие пластины:	TN**1604**
Марка резца:	MTFNR/L
Вид точения:	наружное
Исполнение:	Левое
Система крепления:	М - прижим клин-прихватом сверху
Сечение, а x b:	16x16 мм
Длина, L:	100 (H) мм
Размер устанавливаемой пластины:	16
Форма устанавливаемой пластины:	Т-треугольная

e:	28 мм
h:	16 мм
S:	21 мм
Вес:	0.230 кг
Вес:	0.230 кг

