



BT40-B16-25 оправка MAS 403 для сверлильных патронов

Код: 04112

32 758 ₸ с НДС (за 1 шт.)

Бренд: CNCM



ОПИСАНИЕ

Оправка переходная BT40 тип А с конусом MAS403BT для сверлильных патронов В16. Для установки в станки сверлильных патронов и прочей оснастки с укороченными конусами Морзе. Вылет 25 мм, биение в пределах 0,005 мм.

Оснастка используется на сверлильных, фрезерных станках, с ЧПУ.

Форма патрона **А** – нет сквозной подачи СОЖ. **Балансировка:** G6.3/12000 об/мин.

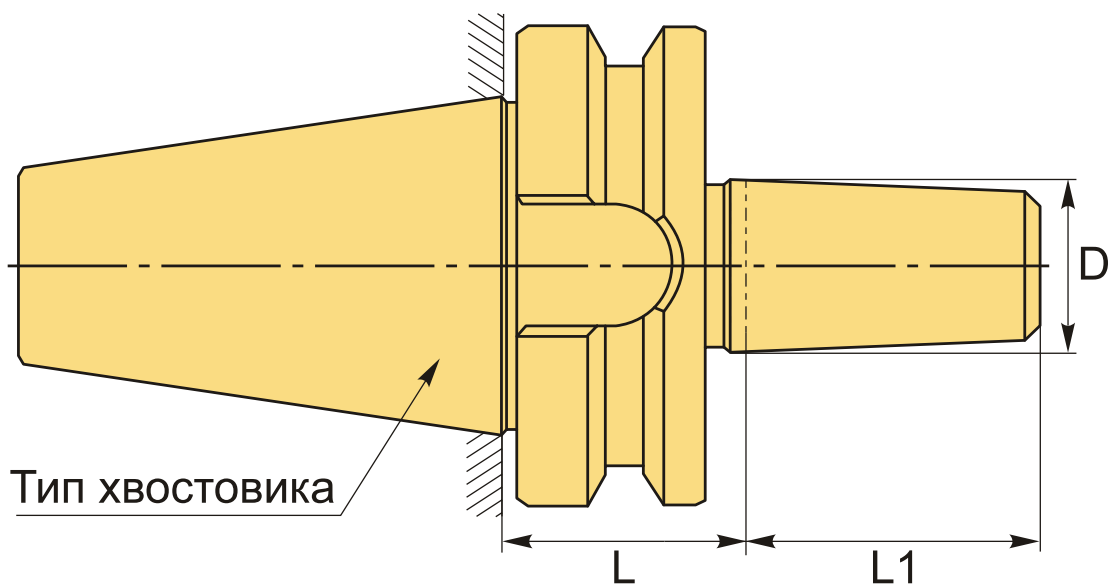

ТЕХНИЧЕСКИЕ ХАРАКТЕРИСТИКИ

Бренд:	CNCM
L1:	24 мм
Вид патрона:	BT-B сверлильный укороченный KM
Вид цанги:	B16
Назначение:	Сверлильный

Диаметр, D:

В16 мм

Длина, L:

25 мм

Тип хвостовика:

BT40

Вес:

1.102 кг

Вес:

1.102 кг

