



**MGMN400-G YKН697 пластина для отрезки**

Код: 01643

**3 409 ₸** с НДС (за 1шт.)

Бренд: ChipsFly

**@chipsFly**



## ОПИСАНИЕ

Сменная твердосплавная отрезная пластина по металлу. Общего применения. Группа обрабатываемых материалов по ISO: P, K.

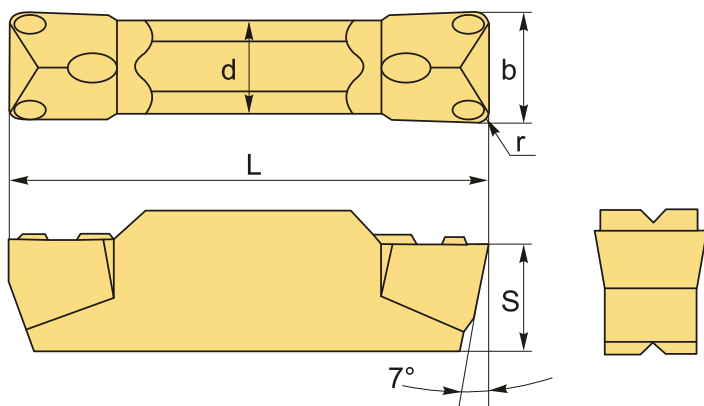

## ТЕХНИЧЕСКИЕ ХАРАКТЕРИСТИКИ

Бренд:	ChipsFly
Марка:	MGMN
Вид пластины:	твердосплавные
Ширина пластины, b :	4 мм
Обр-мый материал:	P (сталь) K (чугун)
Назначение:	Пластины отрезные общего применения
Радиус, r:	0.4 мм
L:	21 мм

S: 4.8 мм

d: 3.3 мм

Сплав отрезки: YKH697

Вес: 0.006 кг

Вес: 0.006 кг

