



PT01.06W25.021.01.H9 фреза пазовая со сменными пластинами

Код: 03022

28 484 ₮ с НДС (за 1 шт.)

Бренд: CNCM



ОПИСАНИЕ

Фреза по металлу грибковая для Т-образных пазов, со сменными пластинами. Является аналогом фрезы TMP01-021-XP25-MP06-01. Для пластин MPHT060304-DM.

Общее количество мест для пластин 2 шт, минимально эффективное количество по рекомендации производителя 1 шт.

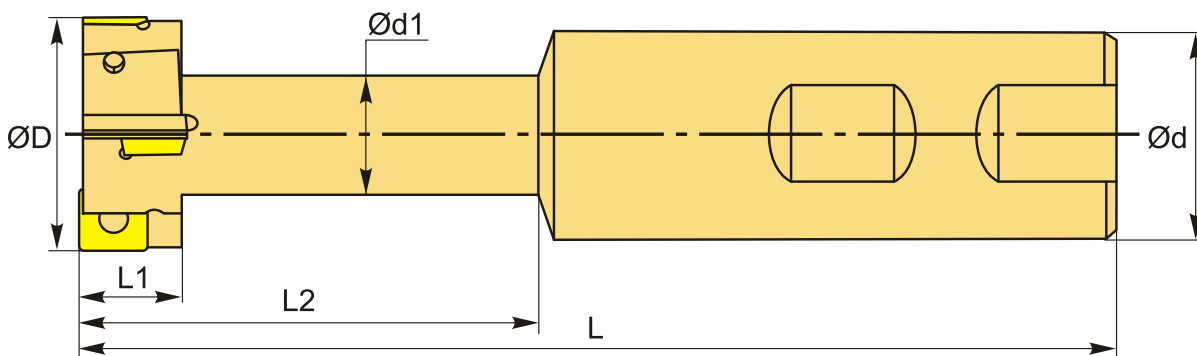

ТЕХНИЧЕСКИЕ ХАРАКТЕРИСТИКИ

Бренд:	CNCM
L2:	32 мм
Каналы для СОЖ:	Нет
Марка фрезы с пластинами:	PT01 (K)
Назначение фрезы:	Грибковая для Т-образных пазов
Тип хвостовика:	Weldon
Марка концевой фрезы:	PT01 (K)
Вид фрезы:	со сменными пластинами

Подходящие пластины:	МРНТ0603**
Угол фрезы/пластины:	90 °
∅D фрезы:	21 мм
Тип фрезы:	концевая
∅d:	25 мм
Количество зубьев:	2
L:	100 мм
L1:	9 мм
d1:	10 мм
Ширина паза:	9
Тип обработки:	общего применения
Комплект пластин:	Приобретаются отдельно
Вес:	0.316 кг
Вес:	0.316 кг

