



AF02.12B40.125.06 фреза торцевая насадная со сменными пластинами

Код: 03359

77 262 Т с НДС (за 1 шт.)

Бренд: CNCM



ОПИСАНИЕ

Фреза торцевая насадная со сменными пластинами по металлу для фрезерного станка. Угол в плане 45°. Диаметр - 125 мм. Является аналогом фрезы FMA02-125-B40-SE12-06. Для пластин SE*Т12Т3 (СДБП).

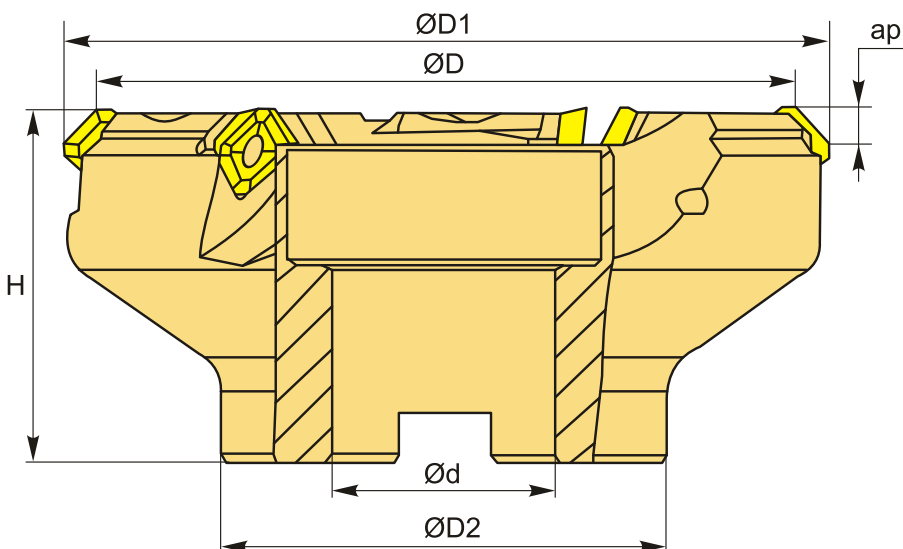

ТЕХНИЧЕСКИЕ ХАРАКТЕРИСТИКИ

Бренд:	CNCM
Каналы для СОЖ:	Нет
Марка фрезы с пластинами:	AF02
Назначение фрезы:	Торцевая фреза Фасочная фреза
Тип хвостовика:	Отверстие (насадная)
Марка фрезы:	AF02
Вид фрезы:	со сменными пластинами

Подходящие пластины:

SE*T12T3

Совместимость с пластинами брендов:	СДБП
Угол фрезы/пластины:	45 °
∅D фрезы:	125 мм
Тип фрезы:	насадная
∅D1:	137.4 мм
ap:	6 мм
∅D2:	80 мм
∅d:	40 мм
H:	63 мм
Количество зубьев:	6
Комплект пластин:	Приобретаются отдельно
Вес:	1.782 кг
Вес:	1.782 кг

