



**SPGT140512-SPM ST9015 сменная пластина сверла**

Код: 03519

**7 279 ₮** с НДС (за 1шт.)

Бренд: CNCM



**ОПИСАНИЕ**

Сменная пластина для сверла. Квадратная. Группа обрабатываемых материалов по ISO: P, M, K, S.

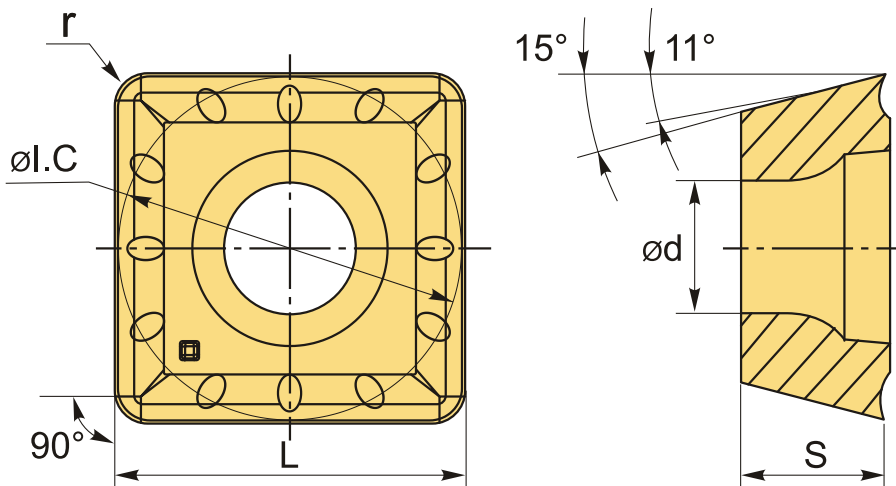

**ТЕХНИЧЕСКИЕ ХАРАКТЕРИСТИКИ**

Бренд:	CNCM
Количество режущих кромок:	4
Марка:	SPGT
Вид пластины:	твердосплавные
Тип пластины (форма):	S-квадратная
Задний угол:	11°
Размер пластины:	14

Обр-мый материал:

P (сталь)  
M (нержавеющая сталь)  
K (чугун)  
S (жаропрочные)

Радиус, r:	1.2 мм
L:	14.3 мм
ØI.C:	14.3 мм
S:	5.2 мм
d:	5.75 мм
α°:	15, 11 °
Сплав сверления:	ST9015
Вес:	0.012 кг
Вес:	0.012 кг

