



SPGT050204-SPM ST9015 сменная пластина
сверла, наружная

Код: 03513

3 086 Т с НДС (за 1шт.)

Бренд: CNCM



ОПИСАНИЕ

Сменная пластина для сверла. Квадратная, наружная. Группа обрабатываемых материалов по ISO: P, M, K, S.

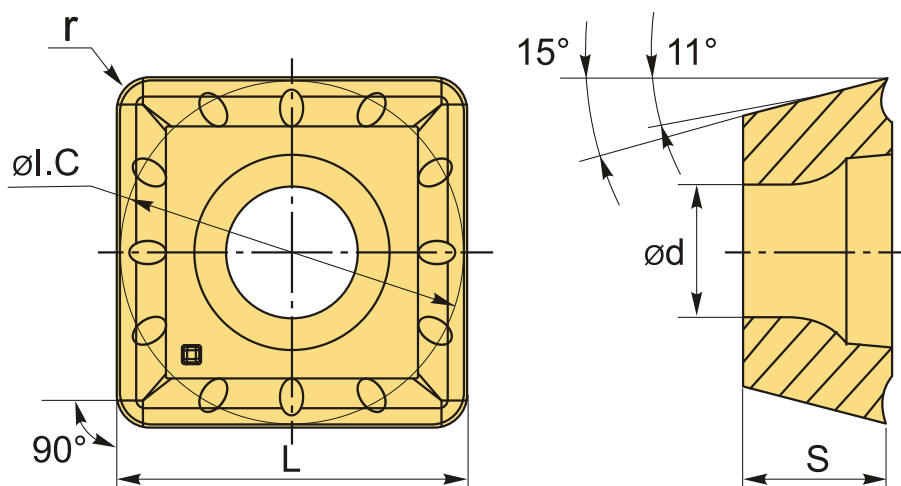

ТЕХНИЧЕСКИЕ ХАРАКТЕРИСТИКИ

| | |
|----------------------------|----------------|
| Бренд: | CNCM |
| Количество режущих кромок: | 4 |
| Марка: | SPGT |
| Вид пластины: | твердосплавные |
| Тип пластины (форма): | S-квадратная |
| Задний угол: | 11° |
| Размер пластины: | 5 |

Обр-мый материал:

Р (сталь)
М (нержавеющая сталь)
К (чугун)
S (жаропрочные)

| | |
|------------------|----------|
| Радиус, r: | 0.4 мм |
| L: | 5 мм |
| ØI.C: | 5 мм |
| S: | 2.4 мм |
| d: | 2.2 мм |
| Сплав сверления: | ST9015 |
| Вес: | 0.001 кг |
| Вес: | 0.001 кг |

